

- ★ Talentontwikkeling
- ★ Van 7.00 tot 19.00 uur open..
- ★ Hoge onderwijsopbrengsten.
- ★ Integratie met zorg en kinderopvang.
- ★ Wijkfunctie.



Het Talent

Elk kind een ster

Augustus 2011

ma	di	wo	do	vr	za	zo
15	16	17	18	19	20	21
Z o m e r v a k a n t i e						
22 <i>Eerste schooldag</i>	23	24	25	26	27	28
29	30	31				

KALENDERDEEL BEHORENDE BIJ SCHOOLGIDS

Als school willen wij zoveel mogelijk informatie verschaffen aan ouders, verzorgers en kinderen. Wij geven u deze informatie via de schoolgids en deze kalender.

Behalve een kalender met alle data van het schooljaar vindt u ook informatie over praktische zaken en regelingen op Het Talent.

Van regelingen/afspraken die tussentijds gewijzigd worden zult u op de hoogte gebracht worden door middel van onze nieuwsbrieven.

Inhoud:

KALENDERDEEL BEHORENDE BIJ SCHOOLGIDS	1
Schooltijden.....	4
Vakantierooster 2011-2012	4
Gymtijden.....	4
Regels voor aanvang en einde schooltijd	6
Ziektemelding.....	6
Verlof buiten de schoolvakanties	6
Peuterspeelzaal	6
Buiten Schoolse Opvang	6
Gezondheid.....	8
Verkeersouder	8
Luizenouders	8
Wensjes	8
Jeugdbladen	8
De Gewestelijke Gezondheidsdienst	10
Veiligheid	12
Calamiteiten	12
Ouderbijdrage.....	12
Schoolreis	14
Verzekeringen	14
Privacyreglement.....	14
Avondvierdaagse	14
Stichting Leergeld	14
Omgang met gescheiden ouders.....	16
Parochie	18
Sponsoring.....	18
Mobiele telefoons en MP3-spelers	18

- ★ Talentontwikkeling
- ★ Van 7.00 tot 19.00 uur open..
- ★ Hoge onderwijsopbrengsten.
- ★ Integratie met zorg en kinderopvang.
- ★ Wijkfunctie.



Het Talent

Elk kind een ster

September 2011

ma	di	wo	do	vr	za	zo
			1	2	3	4
5	6	7	8 <i>Infoavond</i>	9	10	11
12 <i>Vergadering OV</i>	13	14	15	16	17	18
19 <i>Verg. Klankbord- groep en MR</i>	20	21	22	23	24	25
26	27	28 <i>Kinderpostzegels</i>	29	30 <i>Schriften gaan mee</i>		

Schooltijden

	ochtend	middag
Maandag	8.30 – 12.00 uur	12.45 – 15.00 uur
Dinsdag	8.30 – 12.00 uur	12.45 - 15.00 uur
Woensdag	8.30 – 12.30 uur	geen school
Donderdag	8.30 – 12.00 uur	12.45 – 15.00 uur
Vrijdag	8.30 – 12.00 uur	12.45 – 15.00 uur (OB vrij)

Vakantierooster 2011-2012

Zomervakantie	09-07-2011 t/m 19-08-2011
Herfstvakantie	24-10-2011 t/m 28-10-2011
Kerstvakantie	22-12-2011 t/m 06-01-2012
Voorjaarsvak.	20-02-2012 t/m 24-02-2012
2e Paasdag	09-04-2012
Meivakantie	23-04-2012 t/m 04-05-2012
Hemelvaart	17 en 18 mei, 2012
Pinksteren	28-05-2012
Zomervakantie	02-07-2012 t/m 10-08-2012

Gymtijden

De 4 en 5-jarigen krijgen dagelijks bewegingsonderwijs in de speelzaal of buiten met het buitenspelmateriaal. Voor de lessen in de speelzaal hebben ze gym- of turnschoentjes nodig. Deze schoentjes worden op school bewaard in afzonderlijke gymzakken. De kinderen die nog geen veters kunnen strikken zijn het beste af met elastiek of klittenband in de schoentjes.

Vanzelfsprekend mag de naam van het kind in schoenen of laarzen niet ontbreken.

Voor het onderwijs lichamelijke opvoeding gaan de leerlingen van gr. 3 t/m 8 naar de gymzaal aan de Flaviadonk.

De leerlingen gaan per groep onder begeleiding van de groepsleerkracht naar deze gymzaal. Gymkleding is verplicht. In de kleedlokalen is gelegenheid tot omkleden.

Het schoolzwemmen

Groep vier gaat dit schooljaar één keer in de twee weken zwemmen (oneven weken) op dinsdag van 8.45 u – 9.45 u in zwembad de Stok. De kinderen moeten deugdelijke zwemkleding meenemen en uiteraard is een handdoek van belang.



- ★ Talentontwikkeling
- ★ Van 7.00 tot 19.00 uur open..
- ★ Hoge onderwijsopbrengsten.
- ★ Integratie met zorg en kinderopvang.
- ★ Wijkfunctie.



Het Talent

Elk kind een ster

Oktober 2011

ma	di	wo	do	vr	za	zo
					1	2
3	4	5 <i>Start Kinderboeken- week</i>	6	7	8	9
10	11	12	13	14	15	16
17	18 <i>Kunstmenu Gr.5-6 RIJP De Kring</i>	19	20	21	22	23
24	25	26	27	28	29	30
H e r f s t v a k a n t i e						

Regels voor aanvang en einde schooltijd

Vijf minuten vóór het begin van de ochtend- of middagschooltijd gaat de eerste bel. Ouders en kinderen kunnen dan naar binnen. U hebt 5 minuten de tijd om uw kind naar de klas te brengen.

Om 8.30 uur en 12.45 uur gaat de tweede bel. Alle kinderen dienen dan in de klas aanwezig te zijn.

Kinderen die later komen worden, tenzij afgemeld, geregistreerd als 'te laat'.

Ziektemelding

Als een kind ziek is, weten we dat graag voor schooltijd via de telefoon of door middel van een briefje. Wordt een kind ziek op school en moet het naar huis, dan vinden wij het prettig om te weten hoe en met wie wij contact moeten opnemen.

Als een kind 'zomaar' thuisblijft, zal er vanuit school contact worden opgenomen. Wanneer uw kind niet met de gymnastieklessen kan meedoen, wilt u ons dit dan persoonlijk laten weten via een briefje?

Verlof buiten de schoolvakanties

Ieder schooljaar krijgt de directeur verzoeken van ouders om kort of langdurig verlof voor hun kinderen.

Schoolkinderen vallen onder een wet, de zogenaamde LEERPLICHTWET (1969). Deze wet verplicht leerlingen vanaf 5 jaar naar school te gaan.

Er zijn een aantal redenen om toch extra verlof toe te staan. Daarom moet dit – zo mogelijk - vier weken van tevoren worden aangevraagd bij de directeur. Bij ongeoorloofd verzuim moet de school dit melden bij de leerplichtambtenaar van de gemeente. De directeur kan en mag geen toestemming

verlenen bij niet wettelijk vastgestelde regels. In ieder geval wordt er geen toestemming verleend voor de eerste twee weken na de zomervakantie. Dit is een te belangrijke periode voor kinderen om te missen.

Peuterspeelzaal

De peuterspeelzaal is gevestigd in de basisschool. Meer informatie over de Peuterspeelzaal vindt u in de schoolgids.

Buiten Schoolse Opvang

KOBER verzorgt op Het Talent de opvang voor en na schooltijd. De kinderen kunnen hier terecht van 's morgens 7.30uur tot 8.30 uur en 's middags van 15.15uur tot 18.00uur.

In de schoolgids vindt u meer informatie over KOBER.

Informatiepakketten over TSO, BSO en Peuterspeelzaal zijn ook op school te verkrijgen.

- ★ Talentontwikkeling
- ★ Van 7.00 tot 19.00 uur open..
- ★ Hoge onderwijsopbrengsten.
- ★ Integratie met zorg en kinderopvang.
- ★ Wijkfunctie.



Het Talent

Elk kind een ster

November 2011

ma	di	wo	do	vr	za	zo
31	1 <i>Vergadering OV</i>	2	3 <i>Kunstmenu Gr.1-2 Kunststukjes Op school</i>	4	5	6
7 <i>Verg. Klankbord- groep en MR</i>	8	9 <i>Kunstmenu; Gr. 1-2; Heitje Op school</i>	10	11 <i>St. Maarten</i>	12	13
14 <i>Ouderavond</i>	15 <i>Ouderavond</i>	16	17 <i>le Rapport</i>	18 <i>Kunstmenu Gr.7-8 Verzameling Tongerlohuys</i>	19	20
21	22	23	24	25	26	27
28	29	30				

Gezondheid

De ouders en de school spelen een grote rol bij het gezond opvoeden van kinderen. Bij de kinderen moeten inzicht en gewoontevorming op dit gebied zich nog ontwikkelen.

Het Talent besteedt dan ook aandacht aan gezonde voeding en een gezonde levensstijl.

Fruitpauze

De kinderen van alle groepen mogen 's morgens iets te eten en/of te drinken meenemen naar school. Het is niet toegestaan om pakjes of blikjes drinken mee te brengen naar school. Gebruik hiervoor een hersluitbare beker of flesje.

Voor de jongste kinderen is het handig als de bekertjes en de fruitdoosjes van een naam zijn voorzien.

Op school mijden we snoep, chips, koolzuurhoudende dranken en dranken uit blik.

Traktaties

Jarige kinderen mogen hun klasgenootjes trakteren in de klas. Een gezonde en/ of originele traktatie hoeft niet duur te zijn. (versierd stukje fruit / prikker enz.). De personeelsleden hoeven op deze dag niet verwend te worden.

Verkeersouder

Het begrip Verkeersouder is een initiatief van 3VO en de vier landelijke organisaties voor ouders in het onderwijs.

Verkeersouders werken aan een verkeersveilige school- en woonomgeving voor alle kinderen en worden aangesteld via de basisschool. Momenteel zijn er ruim 1900 verkeersouders aangesteld. Het primaire doel van de verkeersouder is verkeersveiligheid onder de aandacht brengen en meehelpen om oplossingen te zoeken voor verkeersonveilige situaties. Mogelijkheden om deze doelen te bereiken zijn:

- informatie verstrekken aan ouders, kinderen en de school
- activiteiten (mede) organiseren
- contacten onderhouden met de gemeente, politie, basisschool, buurtbewoners en ouders
- het signaleren van knelpunten en werken aan een oplossing

Verkeersouder voor onze school is mevrouw Natascha Deleij.

Luizenouders

Een groep ouders onderzoekt ieder kind na elke vakantie op hoofdluis. Wanneer u dat niet wil, kunt u dat doorgeven aan de betreffende leerkracht. Anders gaan wij er vanuit dat u er geen bezwaar tegen heeft als uw kind(eren) gecontroleerd worden. Uiteraard ondersteunt de school deze activiteit en zijn wij er van overtuigd dat dit vooral zin heeft als iedereen meedoet.

Wensjes

In groep 1/2 verzorgen de groepsleerkrachten wensjes voor jarige ouders en grootouders. Bij aanvang van elk nieuw schooljaar worden deze heuglijke data schriftelijk opgevraagd. De kinderen van gr.3/4 kunnen op verzoek wensjes krijgen voor deze feestelijkheden.

Jeugdbladen

Ouders worden in de gelegenheid gesteld om voor hun kind via de school een abonnement te nemen op een van de volgende jeugdbladen:

- | | | | |
|----------|--------|----------|-----------|
| - gr.1/2 | Bobo | - gr.3/4 | Okki |
| - gr.5/8 | Taptoe | - gr.7/8 | Hello you |

Proefexemplaren en bestelformulieren worden in de eerste weken meegegeven.

- ★ Talentontwikkeling
- ★ Van 7.00 tot 19.00 uur open..
- ★ Hoge onderwijsopbrengsten.
- ★ Integratie met zorg en kinderopvang.
- ★ Wijkfunctie.



Het Talent

Elk kind een ster

December 2011

ma	di	wo	do	vr	za	zo
			1	2	3	4
5 <i>Sinterklaas</i>	6	7	8	9	10	11
12 <i>Vergadering OV</i>	13	14	15	16	17	18
19	20	21	22	23 <i>Kerstviering</i>	24	25
26	27	28	29	30	31	
K e r s t v a k a n t i e						

De Gewestelijke Gezondheidsdienst

De afdeling Jeugd en Gezin (J&G) van de GGD West-Brabant onderzoekt alle kinderen op 5-6 jarige leeftijd en 10-11 jarige leeftijd. Zij adviseert ouders, verzorgers, kinderen en scholen bij het gezond opgroeien van kinderen.

Jeugd en Gezin werkt preventief, dat wil zeggen, uit voorzorg. Alle kinderen worden op verschillende leeftijden gezien om mogelijke problemen in het opgroeien op het spoor te komen. Daarnaast helpt J&G bij het bewandelen van de juiste weg als er problemen zijn signaleerd.

Elk schooljaar worden de 5-6 jarigen en 10-11 jarigen onderzocht. Voor het onderzoek op school krijgt u een uitnodiging.

Onderzoek op 5-6 jarige leeftijd en 10-11 jarige leeftijd

Een doktersassistente voert het onderzoek uit. Ze doet geen uitgebreid onderzoek, maar kijkt of er aanleiding is om nader onderzoek door de jeugdarts of jeugdverpleegkundige te laten doen. Gezien de aard van de screening is uw aanwezigheid bij het onderzoek niet nodig. Als u dat wilt kunt u er natuurlijk wel bij aanwezig zijn. U kunt dat aangeven bij ons afsprakenbureau (tel. 076-5282486).

Na het onderzoek: resultatenformulier

Na het onderzoek krijgt u per post een brief met de resultaten van het onderzoek thuisgestuurd. Op deze manier wordt u geïnformeerd over de resultaten van het onderzoek. Eventueel volgt later een uitnodiging voor een spreekuur van de jeugdverpleegkundige of de jeugdarts.

Folders

GGD West-Brabant heeft over verschillende onderwerpen folders met informatie voor ouders. Als een folder voor u interessant kan zijn, geeft de doktersassistente die mee met de

resultaatbrief. Sommige folders worden aan alle kinderen meegegeven.

Zelf een afspraak maken voor het spreekuur

Ook als uw kind buiten de onderzoeksgroep valt, kunt u met uw vragen terecht op het spreekuur bij de jeugdarts en/ of de jeugdverpleegkundige. U kunt bellen voor een afspraak naar 076-5282486. Soms is het eerstvolgende spreekuur bij de GGD, soms op een nabij gelegen locatie van het Centrum voor Jeugd en Gezin.

Doorverwijzen naar het spreekuur door een leerkracht

Als de leerkracht van uw zoon of dochter aanleiding ziet voor een onderzoek door een jeugdarts of jeugdverpleegkundige, zal hij/ zij dit doorgeven aan de GGD. Hij/ zij zal dit altijd eerst met u overleggen.

Contact

Afspraak op eigen initiatief

Bereikbaar tijdens kantoordagen van 8.30-10.30 en 14.30-16.30.

Tel. 076-5282486

e- mail: afsprakenbureauJGZ@ggdwestbrabant.nl

www.ggdwestbrabant.nl

- ★ Talentontwikkeling
- ★ Van 7.00 tot 19.00 uur open..
- ★ Hoge onderwijsopbrengsten.
- ★ Integratie met zorg en kinderopvang.
- ★ Wijkfunctie.



Het Talent

Elk kind een ster

Januari 2012

ma	di	wo	do	vr	za	zo
		K e r s t v a k a n t i e				1
2	3	4	5	6	7	8
		K e r s t v a k a n t i e				
9 <i>Kunstmenu Gr. 7-8 Robin Hood De Kring</i>	10	11	12	13	14	15
16	17	18	19	20 <i>Schriften mee</i>	21	22
23	24	25	26 <i>Kunstmenu Gr. 5-6 Nooit Op school</i>	27	28	29

Veiligheid

Iedereen vindt veiligheid voor kinderen (én volwassenen) in en rond de school belangrijk.

Deze beoogde veiligheid streven we na door in goed overleg duidelijke afspraken met elkaar te maken.

- afspraken met kinderen (school- en klassenafspraken)
- afspraken in de teamvergadering (teamafspraken)
- afspraken met ouders in OV. en MR.
- afspraken met politieteam.

Maakt u geen deel uit van een van de bovengenoemde geledingen en vindt u dat de veiligheid in en rond de school verbeterd kan worden....laat dan uw stem horen aan een van de bovengenoemde geledingen.

Zo werkt u mee aan een preventief beleid voor veiligheid op basisschool Het Talent.

Eén van die “afspraken“ is dat ouders, die kinderen met de auto komen halen en brengen, dit op dezelfde wijze doen:

Luciadonk inrijden via huisnummer 1, zodat er een doorstroming kan plaatsvinden en er geen verkeersonveilige situaties kunnen ontstaan.

Calamiteiten

Onze school heeft een calamiteitenplan. Wanneer er, terwijl de kinderen op school zijn, onverhoopt brand uit zou breken of er een andere ramp zou plaatsvinden, dan kent de school een ontruimingsplan.

Dit plan wordt in de eerste schoolweken met de kinderen doorgesproken en jaarlijks een keer geoefend.

Voor ouders is in elk geval van belang dat de op school aanwezige kinderen ingeval van een ramp, nooit mee naar huis mogen worden genomen. Pas ná controle op de verzamelplaats zal de schoolleiding of leidinggevende van politie/brandweer hier duidelijkheid over kunnen geven.

Ouderbijdrage

Zoals afgesproken in de jaarvergadering is de ouderbijdrage voor het schooljaar 2010-2011 door de OV. vastgesteld op €15,00 per kind.

De ouderbijdrage is inclusief de premie voor de scholierenongevallenverzekering. In september zult u een verzoek ontvangen om deze bijdrage te voldoen, de bijdrage is in principe vrijwillig. Ouders van kinderen die halverwege het schooljaar, maar vóór 1 januari, de school voor het eerst bezoeken ontvangen deze uitnodiging tot betaling in de eerste weken na de inschrijvingsdatum..

Verantwoording voor haar financieel beleid legt de OV. af in de jaarvergadering.

De vergaderdata voor het volgende schooljaar staan vermeld op de schoolkalender.

Het is wettelijk verplicht gesteld de ouders een contract aan te bieden voor al die activiteiten die onder schooltijd plaatsvinden en welke niet door de school betaald worden. Een brief met achtergrondinformatie en het contract kunt u nog verwachten.

- ★ Talentontwikkeling
- ★ Van 7.00 tot 19.00 uur open..
- ★ Hoge onderwijsopbrengsten.
- ★ Integratie met zorg en kinderopvang.
- ★ Wijkfunctie.



Het Talent

Elk kind een ster

Februari 2012

ma	di	wo	do	vr	za	zo
30	31	1	2	3	4	5
6	7 <i>Cito gr. 8</i>	8 <i>Cito gr. 8</i>	9 <i>Cito gr. 8</i> <i>Vergadering OV</i>	10	11	12
13 <i>Verg. Klankbord- groep en MR</i>	14	15	16	17 <i>Carnaval (BB om 14.00uur vrij)</i>	18	19
20	21	22	23	24	25	26
C a r n a v a l s v a k a n t i e						
27	28	29				

Schoolreis

Een werkgroep schoolreis, bestaande uit OV - leden en leden van het schoolteam, organiseert jaarlijks een schoolreis.

Elk jaar wordt er een geschikt reisdoel uitgekozen. Vooral de kinderen van de laagste groepen krijgen hierbij een intensieve begeleiding van leerkrachten en ouders. De werkgroep streeft er naar om de deelnamekosten zo laag mogelijk te houden.

Verzekeringen

Schoolongevallenverzekering

Deze verzekering wordt collectief afgesloten voor alle kinderen en is geldig tijdens alle schoolactiviteiten én tijdens het komen van en het gaan naar school.

De verzekering dekt:

- de kosten als gevolg van lichamelijk letsel door een ongeval.
- een gedeelte van een mogelijk eigen risico van een particuliere verzekering.

Bovendien keert deze verzekering uit bij eventuele invaliditeit.

WA-verzekering

De school heeft ook een W.A.-verzekering.

In principe kan de school alleen aansprakelijk gesteld worden voor verlies of beschadiging van eigendommen van leerlingen indien duidelijk aantoonbaar is dat de schuld bij de school ligt.

Privacyreglement

Over zaken als schooladministratie, leerlingvolgsysteem en dossiers van kinderen moeten scholen zich houden aan de wettelijk afspraken over privacy.

Deze reglementen zijn uiteraard bij ons bekend en eventueel op aanvraag door u in te zien.

Foto's, video's:

Tijdens activiteiten van de leerlingen worden ook foto's en video's gemaakt. Deze worden o.a op onze homepage geplaatst. Heeft u echter bezwaar tegen het maken en/of plaatsing van foto's en video's van uw kind op onze website gelieve dit dan schriftelijk kenbaar te maken bij de directie van de school of bij de leerkracht van uw kind(eren).

Bij aanmelding van nieuwe leerlingen wordt de privacy regeling kenbaar gemaakt bij de ouders en onderteken zij een formulier waar zij wel of niet akkoord gaan met deze regeling.

Avondvierdaagse

Deze buitenschoolse activiteit wordt georganiseerd door de Roosendaalse atletiekvereniging THOR.

Kinderen en ouders worden door de school in de gelegenheid gesteld om in te schrijven voor dit sportieve evenement. De inning van de inschrijfgelden wordt geregeld door de OV.

Stichting Leergeld

Voor een aantal gezinnen is het financieel moeilijk om hun kind mee te laten doen met sport en spel. De kosten die dit met zich meebrengt, zoals schoolkamp, schoolreis, sportclub e.d. lopen soms hoog op. Veel van deze kosten worden niet vergoed door de bijzondere bijstand.

Is dit bij u het geval, dan kan de stichting Leergeld wellicht helpen.

Voor verdere voorwaarden kunt u contact opnemen met:

Stichting Leergeld Roosendaal

Postbus 215

4700 AE Roosendaal

Tel: 0165-399150

- ★ Talentontwikkeling
- ★ Van 7.00 tot 19.00 uur open..
- ★ Hoge onderwijsopbrengsten.
- ★ Integratie met zorg en kinderopvang.
- ★ Wijkfunctie.



Het Talent

Elk kind een ster

Maart 2012

ma	di	wo	do	vr	za	zo
			1	2	3	4
5 <i>Ouderavond</i>	6 <i>Ouderavond</i>	7	8 <i>2e Rapport</i>	9	10	11
12	13	14	15	16	17	18
19	20	21	22	23	24	25
26	27 <i>Vergadering OV</i>	28	29	30	31	

Omgang met gescheiden ouders

1. Verantwoordelijkheid school en ouders

- de school is geen partij in conflicten tussen ouders en is dus neutraal.
- de ouder aan wie de zorg is toevertrouwd is ook de eerst verantwoordelijke. Die is het eerste aanspreekpunt voor ons als school en bepaalt ook hoe e.e.a. met het kind gaat.
- de eerstverantwoordelijke ouder dient ook daadwerkelijk bij de school bekend te zijn. Bij twijfel neemt de school het initiatief om deze vraag beantwoord te krijgen.

2. Recht op informatie

- beide ouders hebben het wettelijke recht op informatie vanuit de school. Wij kunnen en willen dat niemand ontzeggen.
- de benodigde informatie dient jaarlijks opgevraagd te worden door de ouder waarmee de school niet rechtstreeks contact heeft.
- als school kunnen wij wel bepalen dat zeer vertrouwelijke informatie welke persoonlijk dient te worden overhandigd, niet zomaar kan worden opgestuurd. In een dergelijk geval kan de ouder deze informatie op school komen ophalen.

3. Tenaamstelling kinderen

- ouders kunnen niet zomaar de familienaam van het kind veranderen. Hiervoor is een gerechtelijke uitspraak nodig, die men moet kunnen overleggen.
- in brieven, op rapporten en klassenlijsten wordt de volledige wettelijke naam vermeld.

4. Ophalen kinderen

- als door de eerstverantwoordelijke ouder wordt aangegeven, dat diens kinderen niet door de ex-partner mogen worden opgehaald van school zullen we dit desondanks toch per geval moeten bekijken. Ook hierbij zullen we ervoor waken geen partij te worden.

5. Ouderavonden

- de school nodigt in principe via het kind de ouder uit aan wie de zorg voor het kind is toevertrouwd.
- wanneer de ex-partner zelf contact legt met de school met de vraag ook uitgenodigd te worden dan zullen wij hier als school altijd op in gaan. Of dit op dezelfde avond kan en soms zelfs op hetzelfde tijdstip is ter beoordeling van de leerkracht; dit veelal na consultatie met de verantwoordelijke ouder.
- wanneer een dergelijk verzoek van de ex-partner naar de school toe is aangegeven, geldt dit voor de gehele schoolperiode van het kind.
- het is niet nodig om aan de eerstverantwoordelijke ouder aan te geven dat ook diens ex-partner bij de ouderavonden wordt uitgenodigd.

- ★ Talentontwikkeling
- ★ Van 7.00 tot 19.00 uur open..
- ★ Hoge onderwijsopbrengsten.
- ★ Integratie met zorg en kinderopvang.
- ★ Wijkfunctie.



Het Talent

Elk kind een ster

April 2012

ma	di	wo	do	vr	za	zo
						1
2 <i>Verg. Klankbord- groep en MR</i>	3	4	5	6 <i>Paasviering</i>	7	8
9 2e Paasdag	10	11	12 <i>Schoolreis</i>	13	14	15
16	17	18	19	20	21	22
23	24	25	26	27	28	29
M e i v a k a n t i e						
30	M e i v a k a n t i e					

Parochie

Gezinsdiensten

De werkgroep "gezinsdiensten" van onze parochie streeft ernaar om elke laatste zondag van de maand een gezinsdienst te houden in de Goede Herder (kerk).

Aanvangstijd gezinsdienst: 11.30u.

Eerste communie

De werkgroep "Eerste Communie" van de parochie nodigt elk najaar ouders van kinderen uit gr. 4 uit voor een gezamenlijk gesprek hierover.

Na besluit van ouders tot deelname vindt de voorbereiding zowel thuis, als in de parochiekerk als op school plaats, in samenwerking tussen ouders, werkgroepleden en leerkrachten.

Vormsel

De ouders van kinderen uit gr. 8 worden in de loop van het schooljaar door de pastor van de parochiekerk uitgenodigd voor een informatieavond over dit sacrament.

Ook hierbij vinden - na besluit tot deelname – de voorbereidende activiteiten zowel thuis, als op school en in de kerk plaats.

Sponsoring

Af en toe organiseert de school een sponsoractie voor een goed doel. Er kan ook worden aangegeven dat het geld besteed wordt voor de aanschaf van materialen voor de school.

Aan sponsoring door bedrijven wordt nu nog niet gedaan.

Mobiele telefoons en MP3-spelers

In deze tijd van internet en communicatie is het bezitten van een mobiele telefoon en / of MP3-speler een gewone zaak geworden. Wij zijn echter van mening dat het gebruik ervan storend werkt tijdens de lessen. Het is dan ook niet toegestaan mobiele telefoons en MP3-spelers "aan" te hebben staan tijdens de lessen. (ook uit oogpunt van beschadiging of verlies willen wij u adviseren uw kind(eren) geen mobiele telefoons / MP3-spelers mee naar school te laten nemen.). Mocht(en) uw kind(eren) zich niet aan deze regel houden, dan zijn wij genoodzaakt de mobiele telefoon en/of MP3-speler in te nemen. Deze zal alleen aan de ouders / verzorgers terug worden gegeven, met het nadrukkelijke verzoek er op toe te zien, dat de kinderen zich aan deze regel houden.

Wij kunnen niet aansprakelijk worden gesteld voor verlies of diefstal van genoemde apparaten.

Plattegrond

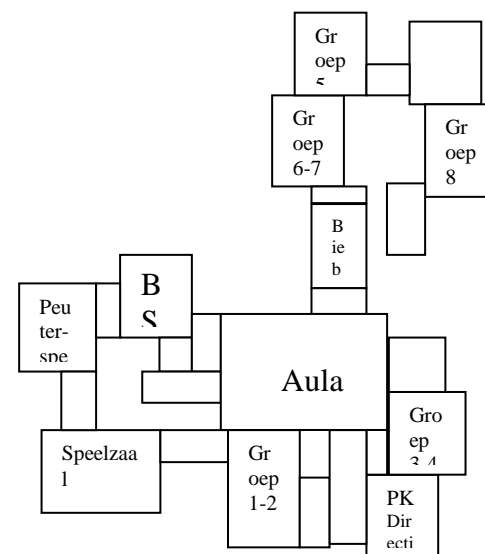

- ★ Talentontwikkeling
- ★ Van 7.00 tot 19.00 uur open..
- ★ Hoge onderwijsopbrengsten.
- ★ Integratie met zorg en kinderopvang.
- ★ Wijkfunctie.



Het Talent

Elk kind een ster

Mei 2012

ma	di	wo	do	vr	za	zo
	1	2	3	4	5	6
M e i v a k a n t i e						
7	8 <i>Vergadering OV</i>	9	10 <i>Sportdag</i>	11 <i>Schriften mee</i>	12	13
14	15	16	17	18	19	20
H e m e l v a a r t						
21	22	23	24	25	26	27
A v o n d v i e r d a a g s e						
28 2e Pinksterdag	29	30	31			

- ★ Talentontwikkeling
- ★ Van 7.00 tot 19.00 uur open..
- ★ Hoge onderwijsopbrengsten.
- ★ Integratie met zorg en kinderopvang.
- ★ Wijkfunctie.



Het Talent

Elk kind een ster

Juni 2012

ma	di	wo	do	vr	za	zo
				1	2	3
4 <i>Verg. Klankbord- groep en MR</i>	5	6	7	8	9	10
11	12	13 <i>Kamp (OB vrij)</i>	14 <i>Kamp (OB vrij)</i>	15 <i>Kamp (OB vrij)</i>	16	17
18	19	20	21 <i>3e Rapport Jaarvergadering OV</i>	22 <i>Juffen en menere- dag</i>	23	24
25 <i>Spreekuur</i>	26	27	28 <i>Afscheid gr. 8</i>	29 <i>BB 's middags vrij</i>	30	
						Zomervakantie van 30 juni tot 12 augustus